

GB Instruction for use  
SE Bruksanvisning

## POWERTEX



## Aluminum Pulling Hoist PAPH-S1

User Manual



## POWERTEX Aluminum Wire Rope Pulling Hoist PAPH-S1 0,8 - 5,4 ton Instruction for use (GB) (Original instructions)

Read through these user instructions before using the wire rope hoist. Improper operation may lead to hazardous situations.

### General safety provisions

- Only to be used by trained operator.
- Do not use in explosive or corrosive environment.
- Temperature range: -10°C up to +50°C. Using the wire rope hoist in icy conditions, make sure that neither the wire rope or machinery is frozen.
- Check the function of the wire rope hoist before use.
- Do not exceed the maximum load.
- Handle the wire rope hoist with care. Do not throw the hoist about or let it fall to the ground.
- Do not use the wire rope hoist for welding work where it is exposed to welding spatter or current.
- Don't use with food, cosmetics or pharmaceutical products, and must not be subjected to severe corrosive influences (e.g. acids).
- Don't use any surface finishing that could have an impact on the material. Don't expose the hoist to heat, welding or drilling.
- Keep the wire hoist clean, dry and protected from corrosion.
- The wire rope hoist must not be used for lifting persons.

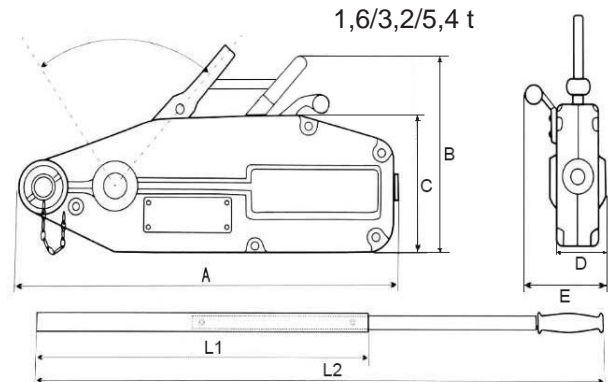
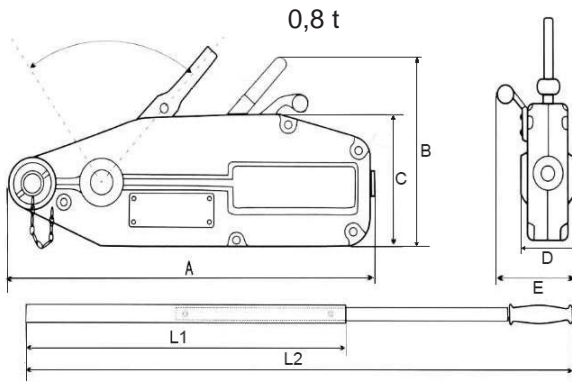

### Data

Art No	Model	WLL (ton)	Hand force max. (N)	Movement* (mm)	Wire rope dia. (mm)	Lever length (mm)	Weight (kg)
16.25PAPHS10080	PAPH-S1/800	0,8	341	>52	8,3	800	6,4
16.25PAPHS10160	PAPH-S1/1600	1,6	400	>55	11,0	1200	12
16.25PAPHS10320	PAPH-S1/3200	3,2	438	>28	16,0	1200	23
16.25PAPHS10540	PAPH-S1/5400	5,4	850	>22	20,0	1120	58

\* Wire rope movement with one back and forth movement

### Dimensions

WLL ton	A (mm)	B (mm)	C (mm)	D (mm)	E (mm)	L1 (mm)	L2 (mm)
0,8	426	235	168	60	64	-	800
1,6	545	284	190	72	97	692	1200
3,2	660	325	230	91	116	692	1200
5,4	930	390	300	110	150	692	1200

## Function

### Operating principle

The wire rope hoist works by pulling the lever back and forth when the wire rope runs through the hoist. The wire rope hoist can be used for lifting, pulling and tightening.

The wire rope hoist has two jaws that open in turns so that the wire will always stay tight and will not be able to loosen.

The safety shear pin on the wire rope hoist's lifting lever breaks at just above WLL to prevent overloading. 5 pcs of spare shear pins included in the handle.

### Procedure before use

#### Wire rope hoists inspection before use

A competent person should check the wire rope hoist visually and its workability before first use. By testing the wire rope hoist you make sure the wire rope hoist hasn't been damaged or broken during its transportation.

#### Inspection before lift/pull

Before every use the hoist, wire rope, anchor sling and other lifting tools conditions have to be checked in case of any kind of damage. Also check that the hoist's name plate is legible. Any equipment or parts with defects must be taken out of service until it has been repaired or replaced. In addition, the jaw clamps function ability as well as the anchors durability is to be tested by lifting/pulling the load a short distance and then lowering it.

#### Wire rope inspection

Check the wire rope for deformation, bending, twisting, cutting of lines, corrosion, overheating etc. before use.

#### Eye sling hook inspection

Check the hook for deformation, notches, wear and corrosion or in case of any damage.

#### Wire rope specification

It is allowed to use only this type of wire rope:

- Steel core
- Grade 1770 N/mm<sup>2</sup>
- Construction 6x19-IWRC
- Dry

## Use

Open the wire rope jaw clamps so that the wire rope won't bend or twist.

Push the release handle on top of the wire rope hoist in a forward position until you hear the jaws open.

Push the wire rope through the wire rope hoist so you can see it from the other side. Pull as much rope as you need and then lock the wire rope by pushing the release handle to a backwards position.

Place the lever handle extension either in the front or back peg depending if you want to lift or lower the load. Now the wire rope hoist is ready for use.

Take the anchor pin out and attach hook, shackle, sling or some other tool needed to connect the hoist to the anchor point.



**Attention!** Check the strength of the attachment point before starting to lift or pull.

Operating the lifting lever back and forth will make the wire move through the wire rope hoist and tighten. Moving one of the levers you can make the wire rope move in or out.

When finishing the use of the wire rope hoist pull the wire out by pushing the release lever on top of the wire rope hoist into a frontward position so that the wire rope get released. Clean the wire rope before releasing it through the wire rope hoist so that no dirt will get into the wire rope hoist.

After removal of the wire rope push the release handle back to the backwards position so that the spring relaxes.

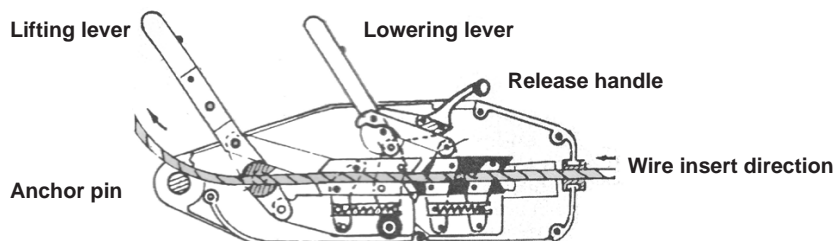

### Wire rope hoist anchoring

When attaching the wire rope hoist make sure that the person who is using the wire rope hoist won't be put into dangerous situations from the load or attaching the wire rope hoist.

Mount the wire rope hoist in between the anchoring point and the load so that the wire rope hoist is set in the same direction as the wire rope and so the wire rope moves straight through the direction of the pulling direction.

In an indirect pull use only strong enough wire rope blocks.

Using lifting slings or lifting tools, make sure that they have at least the same loading capacity as the wire rope hoist that is being used.

Make sure that the anchor pin is fully locked in place with a spring pin.



### Warnings

Before use make sure all the wire rope hoist's screws are tightened. Also check the product's common condition and that the handles move freely. Check that the wire rope is clean. If the wire rope is damaged, the wire rope hoist won't work properly and must be replaced immediately.

Only use one lever at the same time. Never touch the release handle when the wire rope hoist is loaded.

Don't pull on the lifting lever too hard, since the overload safety pin will break. Don't use homemade overloading safety pins on the wire rope hoist!

Don't extend the lever length. Abort the lifting process straight away if the load needs more power for lifting or lowering it.

Never be on top of the load and make sure no one is working close or under the load that is being lifted.

Don't let the load spin during the lift. Avoid to impact, shock or swinging the load.

Only direct loading. The wire rope hoist must not be exposed to a bending load, were the wire is loaded in an improper way. Use the wire rope hoist by keeping the wire rope hoist hook and anchor peg in line with each other. Don't load on the tip of the hook. Loading with the hook is only allowed in the longitudinal direction and the load has to be directed to the middle of the hook's radius.

The working load limit which is marked on the product must not be exceeded.

Don't use other wire ropes that aren't from the distributor and accepted by the manufacturer. When the diameter of the wire has reduced more than 10% in dimension it has to be changed immediately. Don't insert the wire rope from the front of the wire rope hoist, since the hook will be on the wrong side.

Keep the wire rope hoist clean, don't let any dirt into it, mud or any other harmful substance that could break or wear down the wire rope hoist.

Lubricate the wire rope hoist frequently.

Never lift or pull people with the wire rope hoist.

Never leave the load without supervision.

Don't ever use a hammer etc. for releasing the release lever.

## Maintenance, inspections and repairs

**Maintenance:** The wire rope hoist and wire must be washed, dried after use in wet conditions and protected from corrosion

**Inspections:** The product must be clean when checked. The product must be checked before every use in case of visible damage. Once a year a competent person must check the product thoroughly. This time period must be shortened if the working conditions require it. When checking the product it has to be checked visually and also tested. Parts and components should be checked for damage, wear, corrosion etc. and also analyze the wire rope hoists workability as a safe lifting tool. The wire rope hoists clamps should be checked by testing them with the nominal load capacity. If you notice any deviation on the wire rope hoist it should be disassembled and inspected thoroughly by a competent person.

**Repairs:** All possible repairs concerning the wire rope hoist and wire rope are to be made by the seller's authorized technicians.

# POWERTEX Aluminium Lintalja PAPH-S1 0,8 - 5,4 ton

## Bruksanvisning (SE)

Läs igenom användarinstruktionen innan du börjar använda produkten. Felaktigt användande kan leda till farliga situationer.

### Generella säkerhetsanvisningar

- Får endast användas av utbildad personal.
- Ej avsedd för användning i explosiva eller korrosiva miljöer.
- Temperaturområde: -10°C op til +50°C. Vid användning vid minusgrader se till att taljan och ställinan är fria från is.
- Kontrollera att taljan fungerar korrekt före varje användning.
- Överskrid aldrig angiven max last (WLL).
- Hantera lintaljan med omsorg. Kasta den inte och låt den inte falla till marken då den riskerar att skadas.
- Använd inte linan eller taljan vid svetsarbeten där delarna kan utsättas för stänk eller elektrisk ström.
- Ej avsedd för användning ihop med livsmedel, kosmetiska eller medicinska produkter och får inte utsättas för frätande substanser (e.g. syror).
- Använd inte ihop med ytbehandlingsmedel som kan påverka material. Skydda lintaljan från stark värme, svetsning, metallbearbetning.
- Förvara lintaljan ren, torr och skyddad från korrosion
- Lintaljan får inte användas för att lyfta personer.

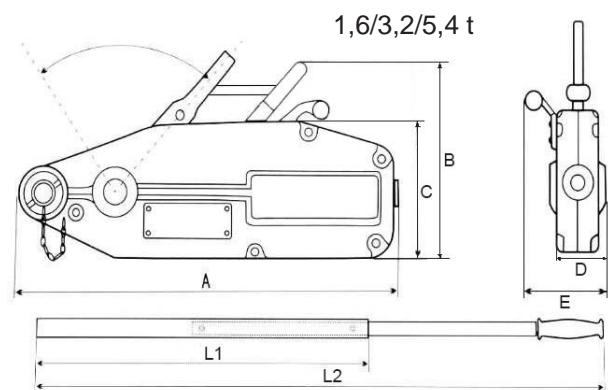
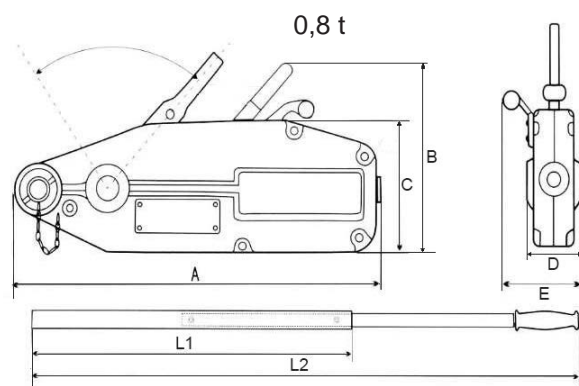

### Data

Art. nr	Modell	Max last WLL (ton)	Max handkraft (N)	Rörelse* (mm)	Lindiameter (mm)	Längd handtag (mm)	Vikt (kg)
16.25PAPHS10080	PAPH-S1/800	0,8	341	>52	8,3	800	6,4
16.25PAPHS10160	PAPH-S1/1600	1,6	400	>55	11,0	1200	12
16.25PAPHS10320	PAPH-S1/3200	3,2	438	>28	16,0	1200	23
16.25PAPHS10540	PAPH-S1/5400	5,4	850	>22	20,0	1120	58

\* Ledningsrörelse med en fram och tillbaka rörelse

### Dimensioner

WLL ton	A (mm)	B (mm)	C (mm)	D (mm)	E (mm)	L1 (mm)	L2 (mm)
0,8	426	235	168	60	64	-	800
1,6	545	284	190	72	97	692	1200
3,2	660	325	230	91	116	692	1200
5,4	930	390	300	110	150	692	1200

## Funktion

### Användningsprinciper

Lintaljan drar ställinan igenom lintaljan genom att lyftspaken manövreras fram och åter. Lintaljan kan användas för att lyfta, draga eller sammanfoga objekt.

Lintaljan har dubbla friktionsgrepp som öppnas ett par i sänder och på så sätt är linan alltid fastspänd och kan inte avlastas oavsiktligt.

Lintaljans lyftspak är av säkerhetsskäl utrustad med en brytpinne som skjivas av strax över maxlast för att skydda taljan från överbelastning.

5 st reserv skjuvpinnar finns inkluderade från fabrik inne i manöverhandtaget.

### Innan användning

#### Inspektera lintaljan före brukstagnation

En sakkunnig person bör visuellt kontrollera lintaljan innan den tas i bruk. Kontrollera att lintaljan inte skadats under lagring eller transport.

#### Inspektera innan varje operation

Kontrollera lintaljan, ställinan, förankringssling och andra lyftredskap så de är fria från skador. Kontrollera även att lintaljans märkskylt är fullt läsbar.

Om någon produkt eller tillbehör har skadats så måste de tas ur bruk tills dessa har reparerats eller bytts ut. I tillägg ska lintaljans greppfunktion och förankring provas genom att kontrollerat lyfta/draga en kortare sträcka och sedan släppa av.

#### Inspektera ställinan

Kontrollera att linan är fri från deformation, böjskador, vridskador, trådbrott, corrosion, överhettning etc före användning.

#### Inspektera spärrkroken

Kontrollera att spärrkroken fungerar som avsett och är fri från deformation, hack, slitage, korrosion eller andra skador.

### Specifikation - Ställina

Det är enbart tillåtet att använda följande ställina:

- Stålkärna
- Klass 1770 N/mm<sup>2</sup>
- Konstruktion 6x19-IWRC
- Torr (utan smörjmedel)

### Användning

Öppna lintaljans grepp så att ställinan inte böjs eller vrids.

Tryck avlastningshandtaget till dess främre position tills att man hör lintaljans greppkäftar öppnas.

För in ställinan igenom lintaljan så att änden kommer ut på andra sidan.

Dra igenom så mycket lina som behövs och läs sedan fast linan genom att åter föra avlastningshandtaget till dess bakre position.

Placera förlängningshandtaget på den främre eller bakre manöverspaken beroende på om man vill lyfta eller sänka lasten.

Därefter är lintaljan redo för användning.

Ta ut förankringsbulten och koppla i en krok, schackel, sling eller annat tillbehör som behövs för att koppla lintaljan till förankringspunkten.



**Varning!** Kontrollera att förankringspunkten är tillräckligt stark innan arbetet påbörjas.

Manövrera lyftspaken fram och åter för att spänna ställinan. Genom att manövrera någon av manöverspakarna så kommer ställinan att röra sig framåt eller bakåt igenom lintaljan. När arbetet är avslutat och linan är slak så ställs avlastningshandtaget i sin främre position varvid greppkäftarna öppnas och ställinan kan dras ut. Rengör ställinan innan den dras igenom lintaljan så att inte föroreningar kommer in i lintaljan.

Efter att ställinan avlägsnats återförs avlastningshandtaget till sin bakre position så att fjädrarna avlastas.

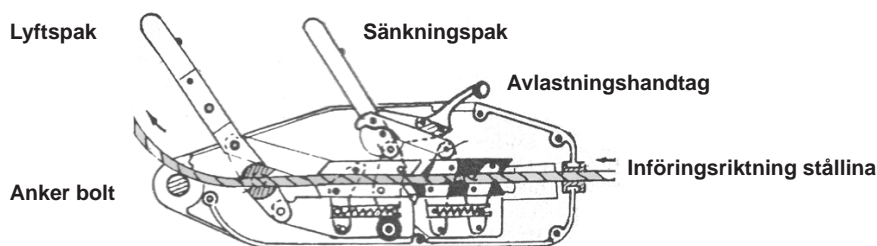

### Förankring av lintalja

När man kopplar lintaljan är det viktigt att tillse att personer inte kan hamna i farliga situationer vid användning eller fastsättning.

Placera lintaljan mellan förankringspunkten och lasten så att lintaljan och ställinan är i linje med varandra och så att ställinan kan dras rakt igenom lintaljan i dragriktningen.

Vid indirekt drag skall kastblock av tillräcklig kapacitet användas.

Då rundsling schacklar eller andra lyfttillbehör används skall man tillse att de har minst samma arbetslast som lintaljan.

Säkerställ före användning att förankringsbulten är korrekt placerad och låst med säkerhetssprinten.



**Varning!**

Innan användning tillse att alla skruvar är åtdragna. Tillse att utrustningen är i gott skick och att spakar och handtag kan röra sig utan hinder. Tillse att ställinan är hel och ren. Om ställinan är skadad kommer lintaljan inte att fungera som avsett och ställinan måste bytas omgående.

Manövrera endast en spak åt gången. Manövrera inte avlastningshandtaget när ställinan är belastad.

Överbelasta inte lyftspaken eftersom säkerhetsbrytpinnen då kommer brytas för att skydda utrustningen. Använd inte egentillverkade brytpinnar!

Använd inte förlängare till ordinarie handtag. Avbryt lyftoperationen omgående ifall mer kraft än tillgängligt krävs för att lyfta/sänka. Stå aldrig på lasten och tillse att ingen heller befinner sig nära eller under lasten som lyfts.

Se till att lasten inte börjar rotera under lyftet. Undvik slagbelastning och chockbelastningar eller att lasten börjar pendla.

Enbart rak belastning är tillåten. Lintaljan får inte utsättas för böjbelastning genom att linan belastas på ej avsett sätt. Använd lintaljan endast i en rak linje mellan förankringspunkterna. Spetsbelasta inte kroken. Kroken får bara belastas rakt och med lasten placerad mitt i krokens kopplingsradie. Arbetslasten som är märkt på produkten får aldrig överskridas.

Använd bara ställinor från din distributör och som föreskrivs av tillverkaren. Om ställinans diameter har reducerats mer än 10 % skall den omgående bytas ut. Se till att montera ställinan från rätt håll annars hamnar kroken på fel sida. Se till att hålla lintaljan ren och låt inte smuts, lera eller andra skadliga substanser komma in i lintaljan då det kan påverka funktion och livslängd. Se till att smörja lintaljan regelbundet för bästa funktion.

Det är inte tillåtet att lyfta, dra eller bogsera människor. Lämna aldrig en belastad lintalja utan övervakning.

Använd aldrig hammare för att manövrera avlastningshandtaget.

### **Underhåll, inspektion och reparation**

**Underhåll:** Tvätta och torka av lintaljan då den använts i blöt eller smutsig miljö och därefter skydda den från korrosion.

**Inspektion:** Produkten skall vara ren då den inspekteras. Produkten skall kontrolleras före varje användning med avseende på synliga skador.

Minst var 12e månad skall produkten kontrolleras noggrant av en sakkunnig person. Denna tidsperiod skall kortas om så arbetsförhållandena kräver det. Produkten kontrolleras visuellt såväl som testas. Delar och komponenter ska kontrolleras med avseende på skador, slitage, korrosion etc och det ska göras en analys av lintaljans status såsom säkert lyftredskap. Lintaljans grepp bör funktionskontrolleras genom kontrollerad belastning upp till angiven lastkapacitet (WLL). Om någon avvikelse i funktionen noteras bör lintaljan tas isär och undersökas noggrant av sakkunnig tekniker.

**Reparation:** Ev reparationer får endast utföras av återförsäljaren eller dess auktoriserade tekniker.

## POWERTEX Aluminium Pulling Hoist PAPH-S1 – Spare parts 0,8 t

When ordering spare parts, specify model, WLL, part number and the quantity needed.

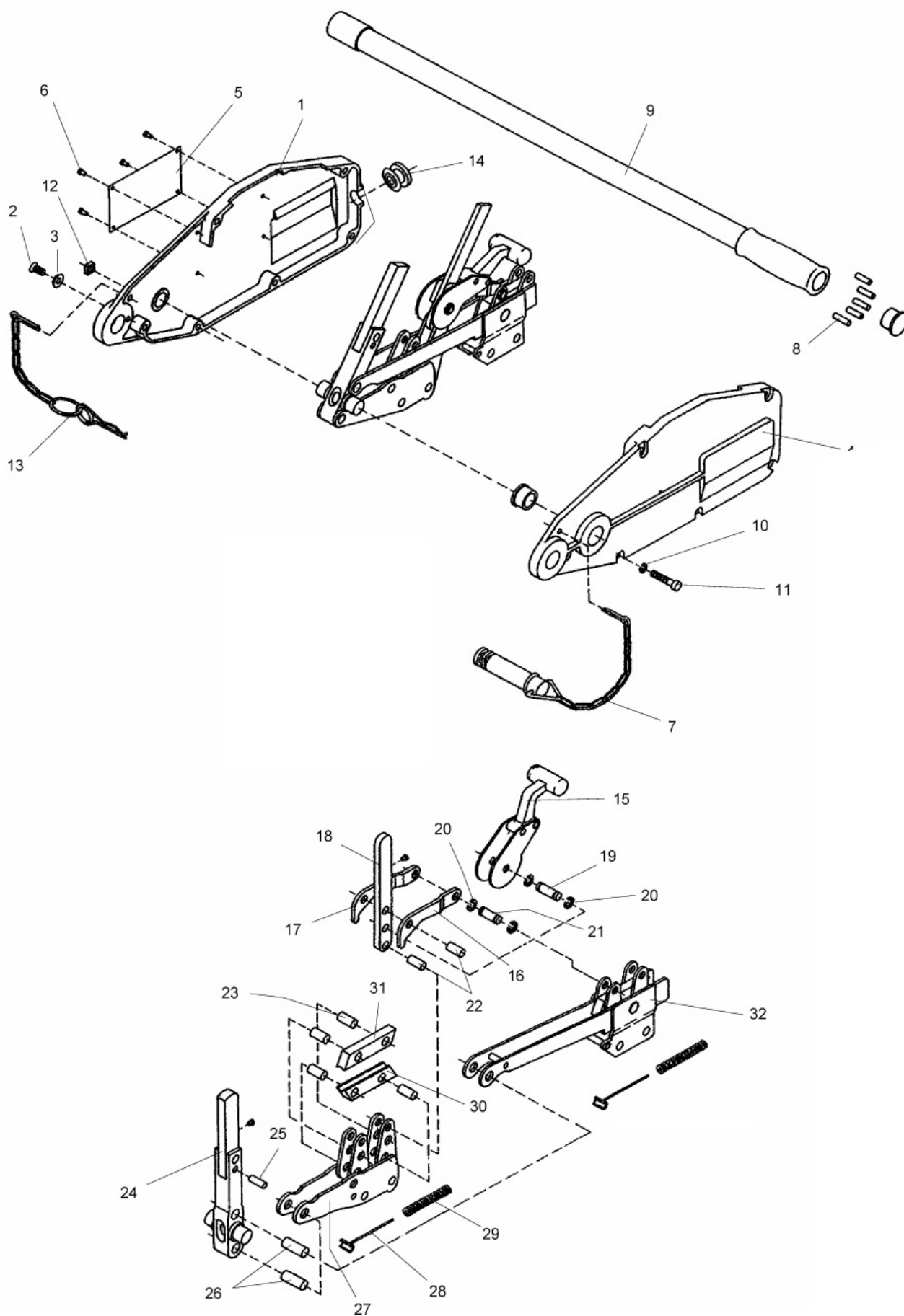



**Spare parts list 0,8 t**

Pos	Description	Qty.
1-3	Case right, assy.	
2	Cylindric-head tapping screw	
3	Washer	
4	Case left, assy	
5	Name plate	
6	Rivet	
7	Fastening bolt, assy.	
8	Shearing bolt	
9	Action lever, assy.	
10	Retaining ring	
11	Cylindric-head screw	
12	Nut with square	
13	Spring cutter, assy.	
14	Guide sleeve of wire rope	
15	Release handle for jaw clamps, assy.	
16	Push lever left	
17	Push lever right	
18	Lowering lever backwards	
19	Bolt	
20	Lock washer	
21	Bolt	
22	Bolt	
23	Thrust bolt	
24	Lifting lever forward, assy.	
25	Shearing bolt	
26	Axle	
27	Front slide, assy.	
28	Spring giude	
29	Spring	
30	Jaw clamp under	
31	Clamp upper	
32	Back slide, assy.	

## POWERTEX Aluminium Pulling Hoist PAPH-S1 – Spare parts 1,6 t

When ordering spare parts, specify model, WLL, part number and the quantity needed.

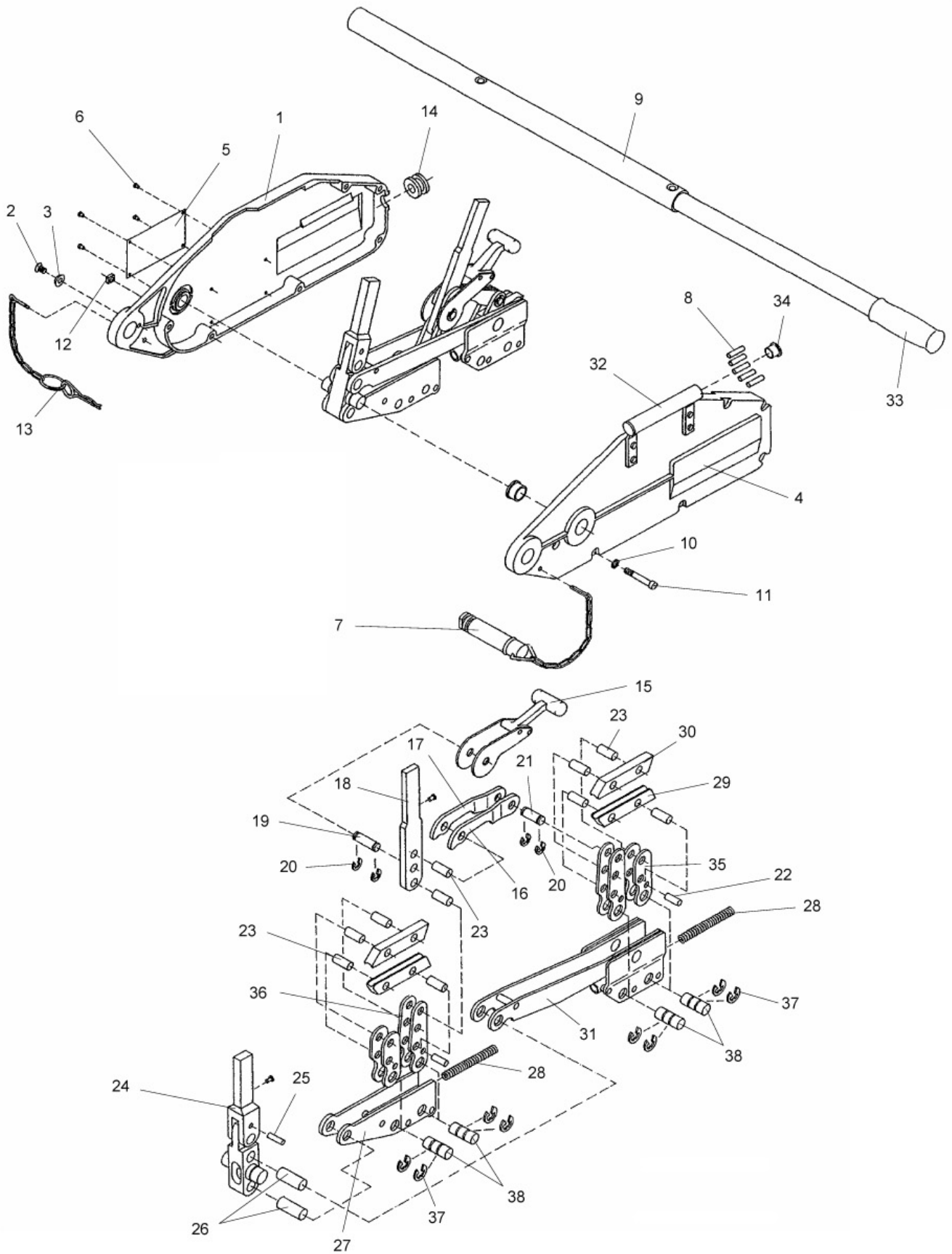

**Spare parts list 1,6 t**

Pos	Description	Qty.
1-3	Case right, assy.	
2	Cylindric-head tapping screw	
3	Washer	
4	Case left, assy	
5	Name plate	
6	Rivet	
7	Fastening bolt, assy.	
8	Shearing bolt	
9	Telescopic action lever, assy.	
10	Retaining ring	
11	Cylindric-head screw	
12	Nut with square	
13	Spring cutter, assy.	
14	Guide sleeve of wire rope	
15	Release handle for jaw clamps, assy.	
16	Push lever left	
17	Push lever right	
18	Lowering lever backwards	
19	Bolt	
20	Lock washer	
21	Bolt	
22	Spring bolt	
23	Thrust bolt	
24	Lifting lever forward, assy.	
25	Shearing bolt	
26	Axle	
27	Front slide	
28	Spring	
29	Jaw clamp under	
30	Jaw clamp upper	
31	Back slide, assy.	
32	Handgrip, assy	
33	Rubber handgrip	
34	Cap	
35	Lever for clamp, short	
36	Lever for clamp, long	
37	Lock washer	

## POWERTEX Aluminium Pulling Hoist PAPH-S1 – Spare parts 3,2 t

When ordering spare parts, specify model, WLL, part number and the quantity needed.

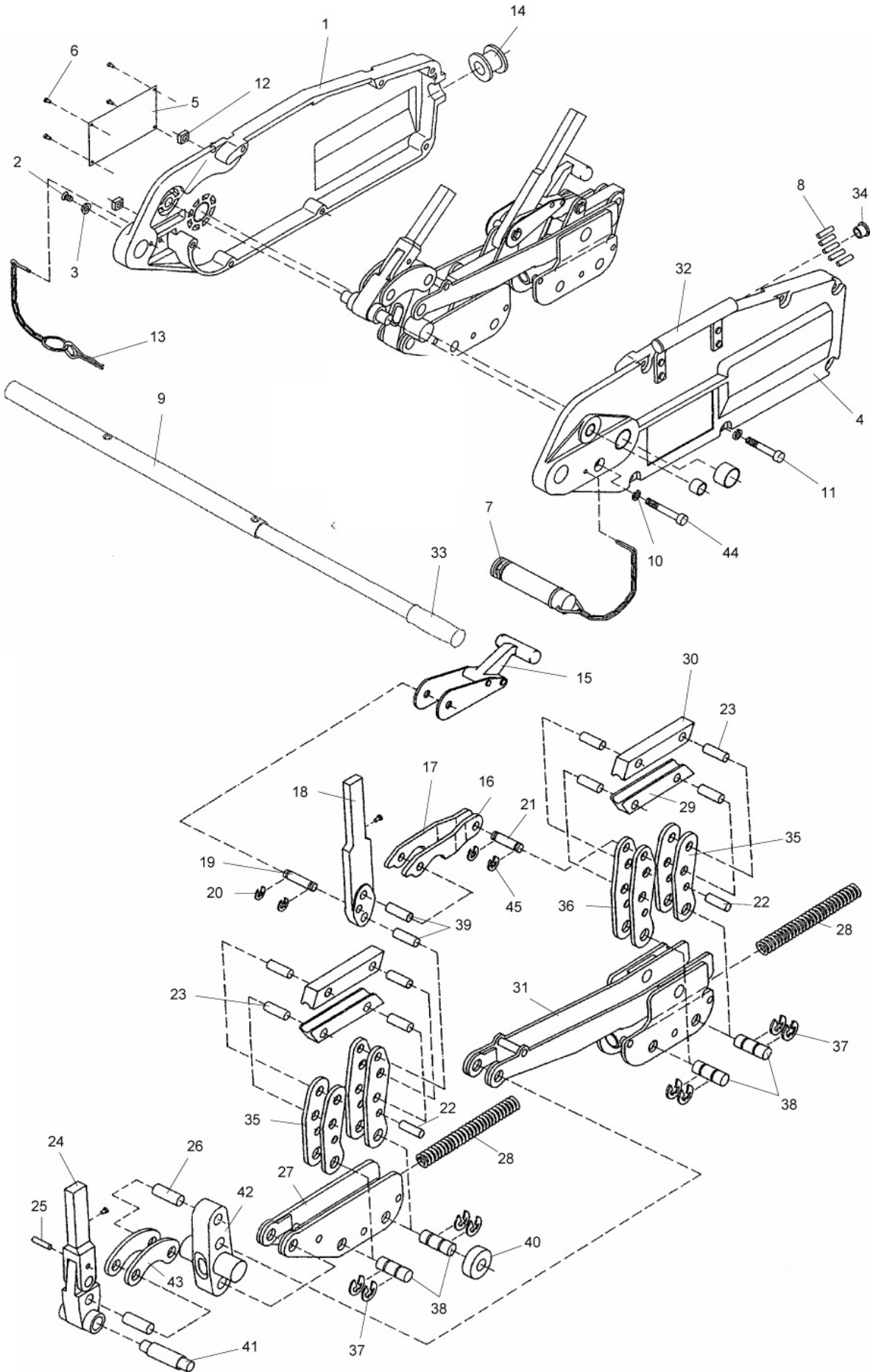

**Spare parts list 3,2 t**

Pos	Description	Qty.
1-3	Case right, assy.	
2	Cylindric-head tapping screw	
3	Washer	
4	Case left, assy	
5	Name plate	
6	Rivet	
7	Fastening bolt, assy.	
8	Shearing bolt	
9	Telescopic action lever, assy.	
10	Retaining ring	
11	Cylindric-head screw	
12	Nut with square	
13	Spring cutter, assy.	
14	Guide sleeve of wire rope	
15	Release handle for jaw clamps, assy.	
16	Push lever left	
17	Push lever right	
18	Lowering lever backwards	
19	Bolt	
20	Lock washer	
21	Bolt	
22	Spring bolt	
23	Thrust bolt	
24	Lifting lever forward, assy.	
25	Shearing bolt	
26	Axle	
27	Front slide	
28	Spring	
29	Jaw clamp under	
30	Jaw clamp upper	
31	Back slide, assy.	
32	Handgrip, assy	
33	Rubber handgrip	
34	Cap	
35	Lever for clamp, short	
36	Lever for clamp, long	
37	Lock washer	
38	Bearing bolt	
39	Bolt	
40	Roll	
41	Bolt	
42	Centering shaft	
43	Intermediate actuating lever	
44	Cylindric-head screw	
45	Lock washer	

## POWERTEX Aluminium Pulling Hoist PAPH-S1 – Spare parts 5,4 t

When ordering spare parts, specify model, WLL, part number and the quantity needed.

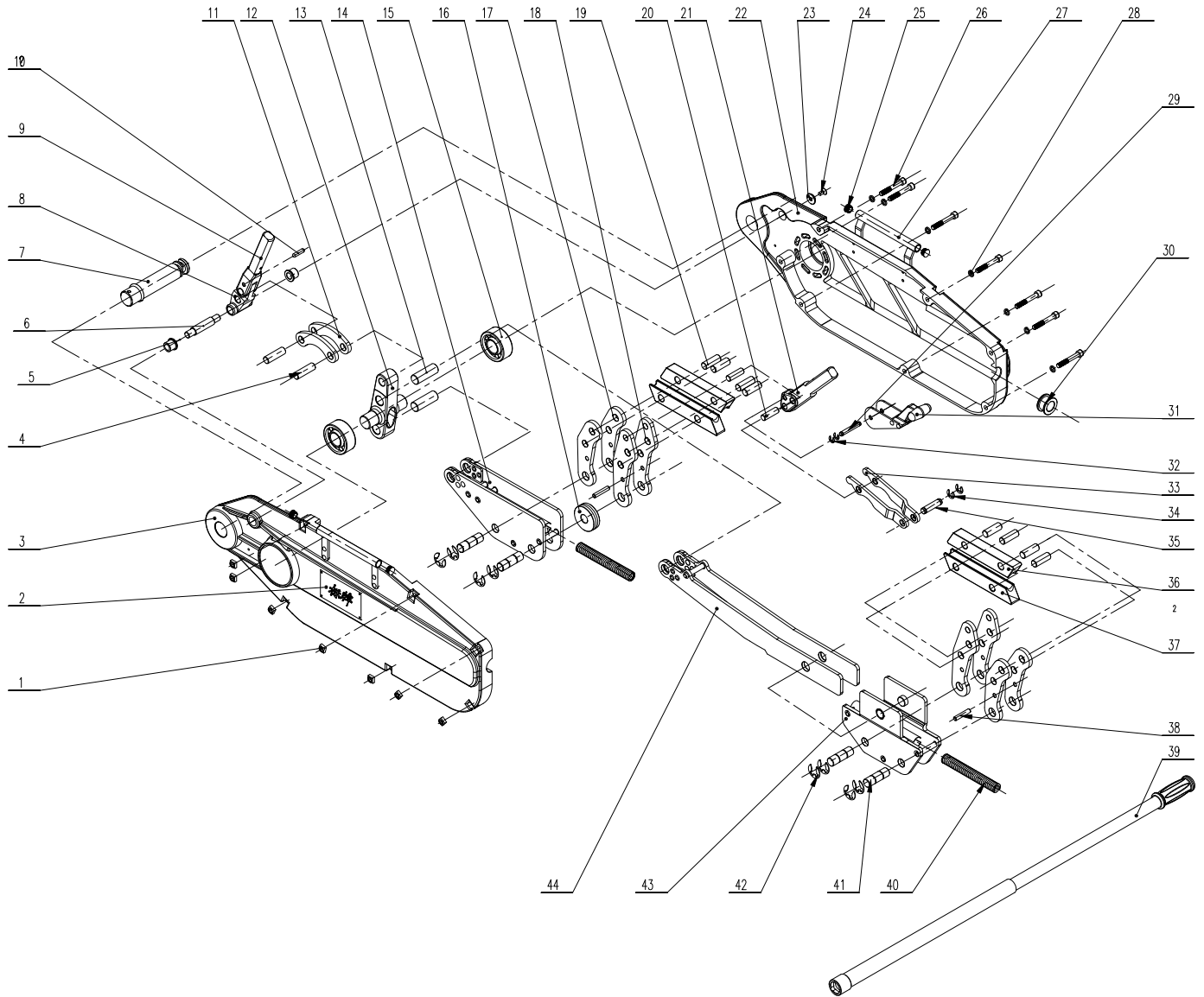

**Spare parts list 5,4 t**

Pos	Description	Qty.
1	Square nut M10	7
2	Name plate	2
3	Case left	1
4	Axle	2
5	Sleeve	2
6	Shaft	1
7	Fastening bolt assembly	1
8	Action lever forwardassy 1	1
9	Action lever forwardassy 2	1
10	Shearing bolt	5
11	Intermediate actuating lever	2
12	Centering shaft	1
13	Rocker shaft	2
14	Front slide	2
15	Bearing NU2307	2
16	Roller	1
17	Lever for clamp short	4
18	Lever for clamp long	4
19	Thrust bolt	8
20	Bolt	2
21	Action lever backwards	1
22	Case right	1
23	Washer	1
24	Flat head screw M8	1
25	Cap	4
26	Cylindrec-head screw M10	7
27	Handgrip assy	2
28	Retaining ring M10	7
29	Shaft	1
30	Wire rope guide sleeve	1
31	Release handle for clamps assy	1
32	Lock washer Ø8	2
33	Push lever	2
34	Lock washer Ø12	2
35	Bolt	1
36	Bottom clamp	2
37	Top clamp	2
38	Spring bolt	2
39	Telescopic action lever assy	1
40	Spring	2
41	Bearing bolt	4
42	Lock washer Ø19	4
43	Back slide	2
44	Side assy.	2





## CertMax+

The CertMax+ system is a unique leading edge certification management system which is ideal for managing a single asset or large equipment portfolio across multiple sites. Designed by the Lifting Solutions Group, to deliver optimum asset integrity, quality assurance and traceability, the system also improves safety and risk management levels.

# CertMax

## Marking

The POWERTEX Aluminium Wire Rope Hoist is equipped with a RFID (Radio-Frequency IDentification) tag, which is a small electronic device, that consist of a small chip and an antenna. It provides a unique identifier for the block.

The POWERTEX Aluminium Wire Rope Hoist is **CE** marked

Standard: EN 13157



## User Manuals

You can always find the valid and updated User Manuals on the web. The manual is updated continuously and valid only in the latest version.

**NB!** The English version is the Original instruction.

The manual is available as a download under the following link:  
[www.powertex-products.com/manuals](http://www.powertex-products.com/manuals)



### Product compliance and conformity

SCM Citra OY  
Juvan Teollisuuskatui 25 C  
02920 Espoo  
Finland  
[www.powertex-products.com](http://www.powertex-products.com)



# POWERTEX

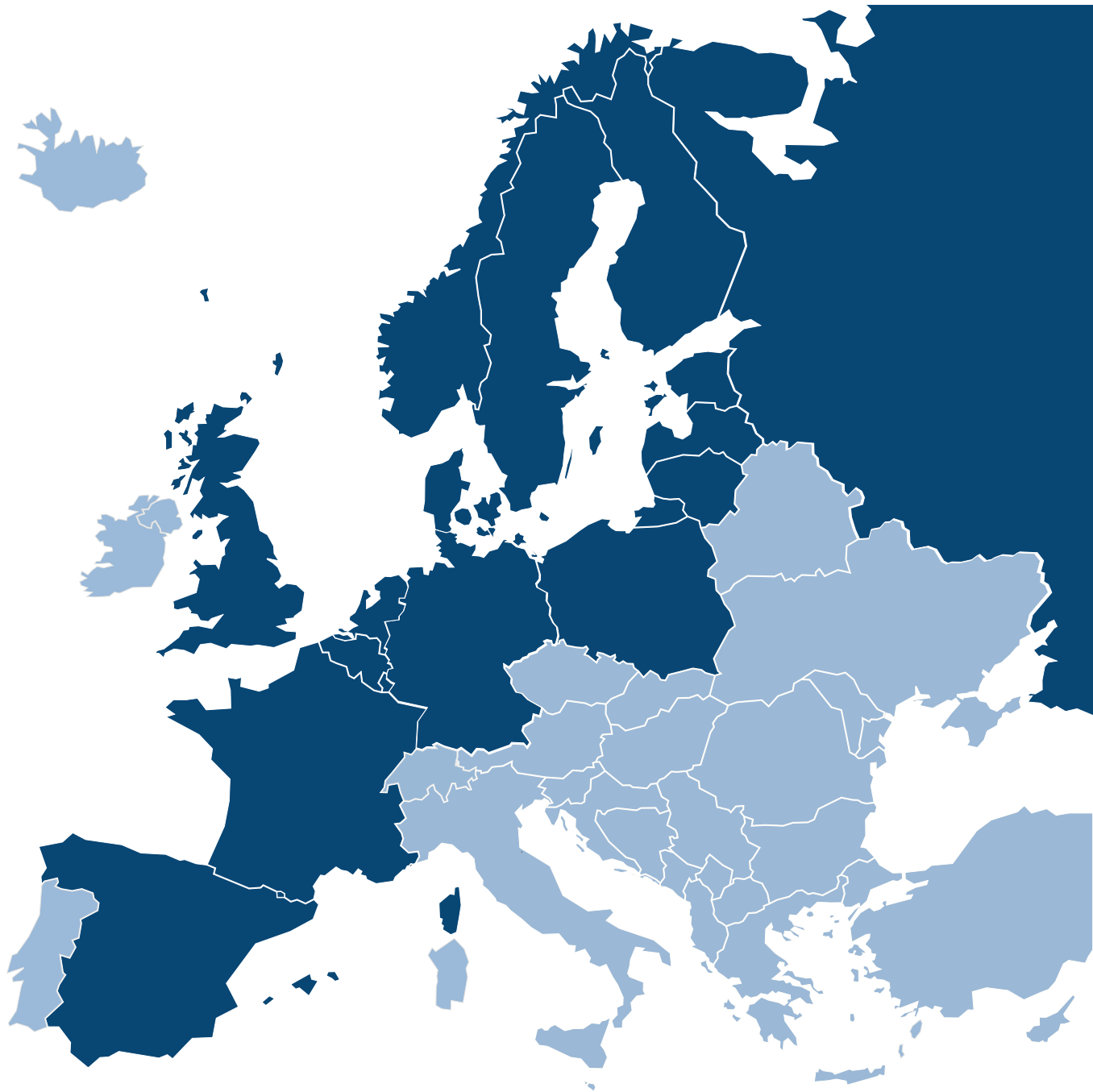

Canary Islands



[www.powertex-products.com](http://www.powertex-products.com)