

Klammerkaus KK-100

Produktinformation



Allmänt: En kombination av linlås och kaus, som är godkänt för lyftinrättningar.

Tvådelat kaus med försänkta bultar, för enkel montering.

Utförande: Gjutstål GS-60. Bultar och muttrar i klass 8.8.

... [Read more](#)

Arbetstemperatur: -50°C till +150°C

Ytbehandling: Varmgalvaniserad, elgalvaniserade bultar (varmgalvaniserade och syrafasta finns att tillgå)

Anmärkning: Innan muttrarna åtdrages, se till att linan är inspänd i kausdelen så att den ligger hårt i spåret. Vid montering följ monteringsanvisningarna.

Klammerkaus KK-100

Ritning & mått

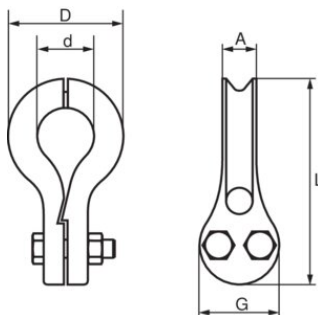

Lyfttabell

Art.nr	Lindiameter mm	Amm mm	Dmm mm	dmm mm	G, mm	L mm
123100600100	5-6	12	36	16	26	74
123100950100	7-9.5	18	54	24	40	104
123101250100	10-12.5	25	74	30	58	144
123101650100	13-16.5	28	95	40	72	190
123102000100	17-20	37	166	68	80	244