

Truckkorg TK-503 / TK-504 / TK-505

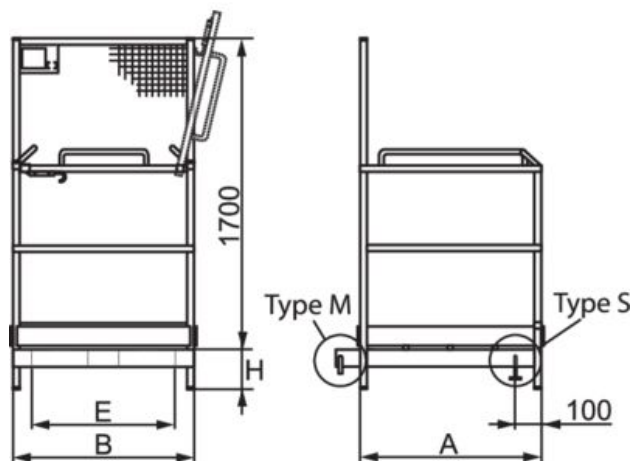

Produktinformation

Allmänt: Vårt utbud av standardkorgar passar de flesta trucktyperna på marknaden. Korgarna uppfyller kraven i AFS 2006:7 "Tillfälliga personlyft med kranar eller truckar" samt SS 3628 "Truckar och lyftvagnar - Arbetskorgar för tillfälliga personlyft - Krav". Endast arbeten av tillfällig karaktär som underhåll, inspektion och inventering får utföras.

Utförande: Svetsad rörbalkskonstruktion med sparkplåt och halkfritt golv av sträckmetall. Invändigt försedd med handledare runt om. Korgen har gallerskydd mot truckstativet, bom med spärr och låsanordningar för motvikts- alternativt stödbenstruckar och separata fästen för fallskyddsutrustning. Vid val av korg måste bland annat hänsyn tas till trucktyp, lyftkapacitet och bredd.

TK-503 - avsedd för motviktstruckar, saknar ben.

TK-504 - avsedd för motviktstruckar, försedd med ben.

TK-505 - avsedd för stödbenstruckar, försedd med ben.

Provning: Funktionsprovning.

Märkning: : Skylt enligt SS 3628.

Ytbehandling: : Gul skyddslackering RAL 1003, annan ytbehandling offereras.

Anmärkning: : Före användning måste korg och truck förstabasiktigas tillsammans

Art.nr	Benämning	Max last (WLL) ton	Korgvikt kg	Insteg typ	Låstyp*	Gaffel-tunnlar mm	Max. antal personer	A mm	B mm	E mm	H mm	Vikt kg	Totalt pris
19.50TK503	TK-503	0,215	85	Boom	M	155x60	1	1 000	1 000	894	70	300	N/A
19.50TK504	TK-504	0,3	100	Boom	M	220x100	2	1 200	800	594	240	400	N/A
19.50TK505	TK-505	0,3	100	Boom	S	220x100	2	1 200	800	594	240	400	N/A

Ritning & mått

